



Modelo G con Transmisión Directa Extractor Centrífugo de Techo

Manual de Instalación, Operación y Mantenimiento

Instalación

Una vez que haya recibido la unidad, revise por la existencia de algún daño e infórmelo inmediatamente al remitente. También revise y que todos los accesorios o artículos hayan sido incluidos.

Mueva el ventilador al lugar deseado y asegúrelo a los orificios de la base. Podría ser necesaria la utilización de bases para adaptación en techo dependiendo del material de construcción del techo y su grosor. La tabla inferior muestra las dimensiones del modelo G.

El acceso al compartimiento del motor se lleva a cabo removiendo los tornillos designados "R" en el diagrama inferior. Se puede remover la cubierta y ponerla sobre una superficie plana en una área protegida de corrientes de viento fuertes.

El rango de voltaje del motor deberá ser compatible al sistema de voltaje y amperaje en donde se instalará la unidad finalmente. La entrada eléctrica debe ser llevada a través de un tubo canalizador que se encuentra entre la tapa curva y el compartimiento de abajo del motor. La instalación y el cable eléctrico utilizado deben estar de acuerdo a las reglas y los códigos de cada localidad.

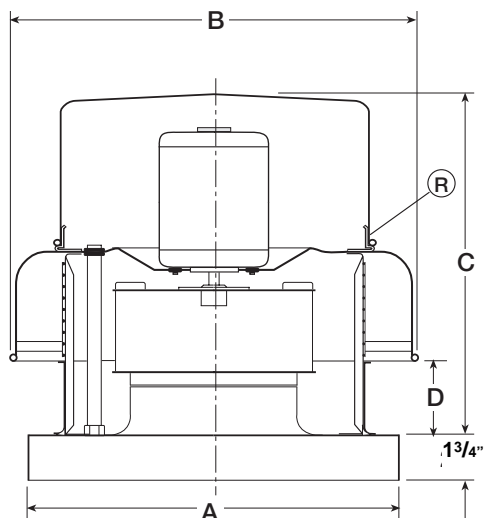

MODELO	A Sq.	B	C*	D	Compuerta	Abertura del Techo	Peso Approx.
G-60, 65 70, 75	17	19 ³ / ₈	12 ¹ / ₈	3	8x8	10 ¹ / ₂ x 10 ¹ / ₂	14
G-80, 85 90, 95	17	21 ³ / ₄	14 ⁵ / ₈	4	10x10	12 ¹ / ₂ x 12 ¹ / ₂	23
G-100-120	19	24 ⁵ / ₈	20	5 ¹ / ₈	12x12	14 ¹ / ₂ x 14 ¹ / ₂	37
G-130, 140	26	28 ⁷ / ₈	20	5 ¹ / ₈	16x16	18 ¹ / ₂ x 18 ¹ / ₂	51
G-150	26	35 ¹ / ₂	21 ¹ / ₈	4	16x16	18 ¹ / ₂ x 18 ¹ / ₂	58
G-160, 170	30	35 ¹ / ₂	21 ⁵ / ₈	5 ¹ / ₂	18x18	20 ¹ / ₂ x 20 ¹ / ₂	72
G-180	30	35 ¹ / ₂	22 ³ / ₄	6 ³ / ₈	18x18	20 ¹ / ₂ x 20 ¹ / ₂	84

La dimensión "A" es el punto de unión entre la unidad G y la base (Roof Curb) utilizada para la instalación en el techo.

La base (Roof Curb) deberá ser de 1 y 1/2" menor que la dimensión "A" para permitir el uso de materiales de techamiento y sellantes.

Revisiones Antes de Comenzar

Revise que todos los retenedores estén apretados. La turbina deberá rotar libremente estando alineada así como se muestra en el diagrama inferior. La turbina se fija en fábrica con su respectiva prueba de alineación y balance. Es posible que algunas partes de la unidad se aflojen durante su transporte. En ocasiones será necesaria la re-alineación de la turbina. Se puede centrar la turbina aflojando los tornillos que sujetan la turbina. Una vez realizado, reposicione la turbina al lugar correcto.

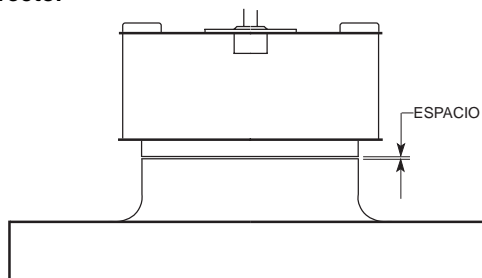
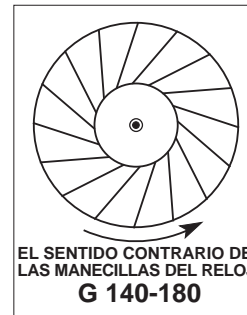

Fig. 1

La Rotación de la Turbina

La dirección de rotación de la turbina es crítica. La rotación inversa dará lugar a un movimiento de aire pobre. Podría sobrecargar el motor y posiblemente quemarlo. Revise la rotación de la turbina (vista desde el lado del eje) prendiendo momentáneamente la unidad. La rotación debe dirigirse hacia el mismo sentido como se muestra la rotación de la calcomanía en la unidad.

 EL SENTIDO DE LAS
MANECILLAS DEL RELOJ
G 60-130

 EL SENTIDO CONTRARIO DE
LAS MANECILLAS DEL RELOJ
G 140-180

La rotación de la rueda vista desde la parte de arriba del ventilador.

Fig. 2

Mantenimiento

El mantenimiento de motor es generalmente limitado a la limpieza y lubricación (donde sea aplicable). La limpieza debe ser limitada solamente a las superficies exteriores. Removiendo el polvo que se acumula en la coraza del motor asegura un enfriamiento adecuado para el motor. El engrase del motor es permitido solamente para los motores que poseen puntos de engrase. Muchos motores de cabalaje de fuerza fraccionales son permanentemente lubricados y no se deben lubricar más adelante. Los motores que vienen con grasera deben ser engrasados de acuerdo a las recomendaciones de la fábrica. Cuando la temperatura del motor no pasa de 104° F (40° C), como regla general la grasa debe ser reemplazada después de 2,000 horas de funcionamiento del motor.

Las turbinas requieren muy poca atención cuando extraen el aire limpio. Ocasionalmente aceite y mugre se pueden acumular, causando un desbalance. Cuando esto ocurre, se debe limpiar la turbina y coraza para asegurar una operación fina y segura. Se recomienda apagar la unidad cuando se limpie la turbina o la coraza (desconecte los fusibles y asegúrese que estén en la posición "off" apagada, etc.)

Todos los retenedores se deben revisar asegurando que estén apretados cada vez que se haga mantenimiento. Estas revisiones se deben hacer antes de que se ponga a funcionar la unidad. Un programa de mantenimiento ayudará a dar a estas unidades años de confianza en servicio y funcionamiento.

Cuadro de Localización de Averías

PROBLEMA	CAUSA	ACCION CORRECTIVA
FLUJO DE AIRE REDUCIDO	Sistema de resistencia muy alto	Revisar el sistema: Operación apropiada de la compuerta de retroflujo o control, obstrucción en los ductos, etc.
	Alineamiento impropio de la turbina	Ver la Figura 1 y las "Revisiones antes de Comenzar".
	Polvo excesivo acumulado en las turbinas	Limpiar la turbina.
	Funcionamiento invertido de la unidad	Corregir como se ve en la Figura 2.
RUIDO EXCESIVO O VIBRACION	Roce y alineamiento impropio de la turbina	Ver la Figura 1 y las "Revisiones antes de Comenzar".
	Objetos extraños en la turbina o coraza	Remover los objetos, revisar por daños o desbalances.
	Desbalance de la turbina causada por exceso de mugre o grasa	Remover lo acumulado.

NOTA: Antes de tomar una acción correctiva, asegúrese de apagar la unidad durante los reparos.

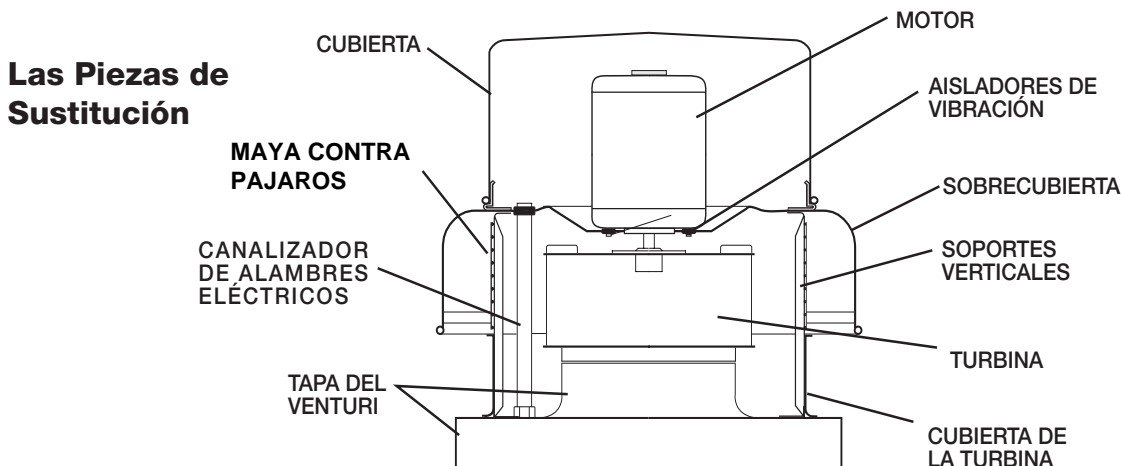

NOTA: Cada ventilador lleva una placa con el nombre de la fábrica, modelo y número de serie inscrito. Esta información ayudará a nuestro representante local y a la fábrica para proveer servicio y reemplazamiento de la piezas.

GARANTIA

Greenheck garantiza que este equipo esté libre de defectos en el material y en la mano de obra por el período de un año desde la fecha de compra. Alguna unidad o pieza que se pruebe que está defectuosa durante el período de garantía, será reparada una vez aprobada su devolución a la fábrica. **No se acepta que el remitente envíe la mercadería con flete por cobrar.**

El motor está garantizado por el fabricante del motor por el período de un año. Si se prueba que el motor está defectuoso durante este período, debe ser devuelto a la estación autorizada de servicio más cercana. Greenheck no será responsable por la instalación o el costo de traslado.